



CONCEPT

BY **katia**

FUNNY
SOCKS & MORE



ES | CHAQUETA

TALLAS: -a) 38-40 -b) 42-44 -c) 46-48 -d) 50-52

El modelo fotografiado corresponde a la talla -a) 38-40

MATERIALES

FUNNY SOCKS & MORE col. 150: -a) 3

-b) 3 -c) 3 -d) 3 ovillos

4 botones

Marcadores

Agujas circulares: Nº 4 ½ con cable de 40 cm y de 80 cm

Puntos empleados

P. jersey der., p. elástico 1x1, costura a p. grafting, costura a p. de lado, ojales redondos

P. jersey der. en circular, p. elástico 1x1 en circular, magic loop, menguados sisas (ver explicación)

Ver puntos básicos en:

www.katia.com/es/academy o en

nuestro canal de YouTube filkatia

Menguados sisas: extremo derecho: 1 menguado simple, extremo izquierdo: 2 p. juntos der.

MUESTRA DEL PUNTO

A p. jersey der., ag, nº 4 ½

10x10 cm = 19 p. y 28 vtas.

REALIZACION

Nota: Se trab. espalda y delanteros de una vez hasta las sisas, se dejan en **espera** y se trab. las mangas en circular hasta la sisa, después se juntan todas las partes y se trab. en vtas. de ida y vta.

Con el cable de 80 cm, **montar -a)** 192 p. -b) 210 p. -c) 226 p. -d) 242 p. Trab. a p. elástico 1x1. **Nota:** para que las orillas queden pulidas, pasar el primer y el penúltimo p. de cada vta. **sin** hacer, en toda la prenda.

Al mismo tiempo:

Ojales: trab. 4 *ojales* en la tapeta del extremo derecho a 5 p. de la orilla, haciendo el primer *ojal* a 3 cm de largo total y los otros 3 *ojales* con una

separación entre ojales de 8 cm.

A 5 cm de largo total, continuar trab. con la siguiente repartición de p. y poner marcadores para separar delanteros y espalda:

12 p. a p. elástico 1x1 (tapeta), -a) 38 p.

-b) 43 p. -c) 47 p. -d) 51 p. a p. jersey der.

(delantero derecho) poner un marcador,

-a) 92 p. -b) 100 p. -c) 108 p. -d) 116 p. a

p. jersey der. (espalda) poner un marcador,

-a) 38 p. -b) 43 p. -c) 47 p. -d) 51 p. a p.

jersey der. (delantero izquierdo) 12 p. a p.

elástico 1x1 (tapeta).

Escote: A 26 cm de largo total,

continuar **menguando** en ambos lados

a 12 p. de las orillas en cada 2ª y 4ª vta.

alternativamente: 4 veces 1 p.

Sisas: A 30 cm de largo total, **cerrar** en una vta. del revés de la labor para la sisa, 5 p. antes y 5 p. después de cada marcador, 10 p. por sisa y dejar los p. en **espera**.

Quedarán: 12 p. a p. elástico 1x1 (tapeta)

-a) 29 p. -b) 34 p. -c) 38 p. -d) 42 p. en

cada delantero, y -a) 82 p. -b) 90 p. -c) 98

p. -d) 106 p. en la espalda.

MANGAS

Con el cable de 80 cm, **montar -a)** 44

p. -b) 48 p. -c) 52 p. -d) 54 p. Trab. a p.

elástico 1x1 en circular con la técnica de

magic loop. **Nota:** poner un marcador al

inicio de vta.

A 5 cm de largo total, continuar trab. a p.

jersey der. en circular, **umentando** a 1 p.

antes y 1 p. después del marcado en cada

8ª vta.: 12 veces 1 p.

Nota: A 10 cm de largo total, **cambiar**

al cable de 40 cm y trab. en circular **sin**

magic loop.

Quedarán: -a) 68 p. -b) 72 p. -c) 76 p.

-d) 78 p.

Sisas: A 42 cm de largo total, **cerrar** para

la sisa, 5 p. antes del marcador y 5 p.

después del marcador (= 10 p.).

Quedarán: -a) 58 p. -b) 62 p. -c) 66 p.

-d) 68 p. y dejar los p. en **espera**.

Trab. la otra manga igual.

Canesú: con el cable de 80 cm, ir **recogiendo, sin** trab., los p. de la siguiente manera:

Retomar los 12 p. a p. elástico 1x1 (tapeta)

y -a) 29 p. -b) 34 p. -c) 38 p. -d) 42 p. del

delantero derecho, los -a) 58 p. -b) 62 p.

-c) 66 p. -d) 68 p. de una manga, los -a)

82 p. -b) 90 p. -c) 98 p. -d) 106 p. de la

espalda, los -a) 58 p. -b) 62 p. -c) 66 p. -d)

68 p. de la otra manga y los -a) 29 p. -b) 34

p. -c) 38 p. -d) 42 p. y los 12 p. a p. elástico

1x1 (tapeta) del delantero izquierdo.

Quedarán: -a) 280 p. -b) 306 p. -c) 330

p. -d) 350 p.

Continuar trab. con todos los p.

empezado en una vta. del derecho

de la labor, y poner marcadores de la

siguiente manera:

12 p. a p. elástico 1x1 (tapeta), -a) 28 p.

-b) 33 p. -c) 37 p. -d) 41 p. a p. jersey der.

(delantero derecho), marcador, **2 p. sisa**,

marcador, -a) 56 p. -b) 60 p. -c) 64 p. -d) 66

p. (manga), marcador, **2 p. sisa**, marcador,

-a) 80 p. -b) 88 p. -c) 96 p. -d) 104 p.

(espalda), marcador, **2 p. sisa**, marcador, -a)

56 p. -b) 60 p. -c) 64 p. -d) 66 p. (manga),

marcador, **2 p. sisa**, marcador, -a) 28 p. -b)

33 p. -c) 37 p. -d) 41 p. a p. jersey der., 12 p. a

p. elástico 1x1 (tapeta) (delantero izquierdo).

Continuar **menguando** para el escote en

ambos lados a 12 p. de las orillas en cada

2ª y 4ª vta. alternativamente:

-a) 11 veces 1 p. -b) 12 veces 1 p.

-c) 14 veces 1 p. -d) 16 veces 1 p.

Al mismo tiempo menguar para las sisas

de los delanteros, antes y después de los **2**

p. sisa en cada vta. del derecho de la labor

de la siguiente manera:

En la sisa del delantero:

-a) 16 veces 1 p. -b) 20 veces 1 p.

-c) 22 veces 1 p. -d) 24 veces 1 p.

Cuando se junten los 2 menguados,

escote y sisa, menguar 3 veces 1 p.

menguando también los **2 p. sisa** de

ese lado.

En las demás sisas, mangas y espalda:

-a) 20 veces 1 p. -b) 23 veces 1 p.

-c) 25 veces 1 p. -d) 27 veces 1 p.

Quedarán:

Delantero derecho: 12 p. de la tapeta.

Manga: **-a)** 16 p. **-b)** 14 p. **-c)** 14 p. **-d)**

12 p. y 1 p. **sisa**

Espalda: **1 p. sisa, -a)** 40 p. **-b)** 44 p. **-c)**

46 p. **-d)** 50 p., y 1 p. **sisa**

Manga: **1 p. sisa y -a)** 16 p. **-b)** 14 p. **-c)**

14 p. **-d)** 12 p.

Delantero izquierdo: 12 p. de la tapeta,

A **-a)** 44 cm **-b)** 45 cm **-c)** 46 cm **-d)** 47

cm de largo total, **cerrar** todos los p.

excepto los 12 p. de las tapetas.

Continuar trab. con los 12 p. de la tapeta

del delantero derecho y dejar los otros

12 p. en **espera**.

Trab. hasta tener **-a)** 42 cm **-b)** 46 cm **-c)**

48 cm **-d)** 52 cm de largo total, y **coser a p. grafting**

con los otros 12 p. de la tapeta

del delantero izquierdo.

CONFECCIÓN Y REMATE

Todas las costuras se **cosen a p. de lado**.

Coser la tapeta alrededor de los escotes

y mangas.

Coser los 10 p. cerrados de las sisas.

Coser los botones en la tapeta del

delantero izquierdo a la altura de los

ojales.

FR | GILET

TAILLES **-a)** 38-40 **-b)** 42-44 **-c)** 46-48

-d) 50-52

Le modèle de la photo correspond à la

taille -a) 38-40

FOURNITURES

Qualité FUNNY SOCKS & MORE col. 150 :

-a) 3 **-b)** 3 **-c)** 3 **-d)** 3 pelotes

4 boutons

Marqueurs de mailles

Aiguilles circulaires : N° 4 ½ avec un câble

de 40 cm et de 80 cm

Points employés

Jersey end., côtes 1x1, grafting, couture au

pt. de côté, boutonnières rondes

Jersey end. en rond, côtes 1x1 en

rond, magic loop, diminutions pour

emmanchures (voir explication)

Voir les explications des points de

base sur

www.katia.com/fr/academy ou sur notre

chaîne Youtube *filkatia*

Diminutions emmanchures : côté droit :

1 surjet simple, côté gauche : 2 m. end.

ensemble.

ÉCHANTILLON (10 cm x 10 cm)

19 m. et 28 rgs en *jersey end.* avec des

aiguilles n° 4 ½

RÉALISATION

Remarque : Le dos et les demi-devants se

tricotent en même temps et en une seule

pièce jusqu'aux emmanchures. On met

ensuite les **m. en attente** et on tric. les

manches en rond jusqu'aux emmanchures

pour ensuite assembler toutes les parties

du gilet et continuer à tricoter en rangs

aller-retour.

Sur le câble de 80 cm, **monter -a)** 192 m.

-b) 210 m. **-c)** 226 m. **-d)** 242 m. Tric. en

côtes 1x1. **Remarque** : pour des bordures

plus propres, glisser la première et l'avant-

dernière m. de chaque rg **sans** les tricoter,

tout au long du tricot.

En même temps :

Boutonnières : faire 4 *boutonnières* sur

la patte de boutonnage du demi-devant

droit à 5 m. du bord, en faisant la première

boutonnière à 3 cm de hauteur et en plaçant

les 3 autres *boutonnières* à 8 cm les unes

des autres.

À 5 cm de hauteur totale, continuer à

tric. en répartissant les m. et en plaçant

des marqueurs pour séparer les demi-

devants du dos comme suit :

12 m. en *côtes 1x1* (bande de boutonnage),

-a) 38 m. **-b)** 43 m. **-c)** 47 m. **-d)** 51 m. en

jersey end. (demi-devant droit) placer un

marqueur, **-a)** 92 m. **-b)** 100 m. **-c)** 108

m. **-d)** 116 m. en *jersey end.* (dos) placer un

marqueur, **-a)** 38 m. **-b)** 43 m. **-c)** 47 m. **-d)**

51 m. en *jersey end.* (demi-devant gauche)

12 m. en *côtes 1x1* (bande de boutonnage).

Encolure : À 26 cm de hauteur totale,

continuer à faire des diminutions

de chaque côté à 12 m. du bord

alternativement tous les 2 et 4 rgs : 4

Foix 1 m.

Emmanchures : À 30 cm de hauteur

totale, sur un rg envers, **rabattre** 5 m.

avant et 5 m. après chaque marqueur

pour les emmanchures. On a 10 m. par

emmanchure. Mettre les m. en **attente**.

On obtient : 12 m. en *côtes 1x1* (bande de

boutonnage) **-a)** 29 m. **-b)** 34 m. **-c)** 38

m. **-d)** 42 m. pour chaque demi-devant et

-a) 82 m. **-b)** 90 m. **-c)** 98 m. **-d)** 106 m.

pour le dos.

MANCHES

Sur le câble de 80 cm, **monter -a)** 44

m. **-b)** 48 m. **-c)** 52 m. **-d)** 54 m. Tric.

en *côtes en rond* et en *magic loop*.

Remarque : placer un marqueur de

début de rg.

À 5 cm de hauteur totale, continuer en

tric. en *jersey end. en rond*, en faisant une

augmentation 1 m. avant et 1 m. après le

marqueur tous les 8 rgs : 12 fois 1 m.

Remarque : À 10 cm de hauteur totale,

changer de câble et continuer à tric. en

rond avec le câble 40 cm **sans** *magic loop*.

On obtient : **-a)** 68 m. **-b)** 72 m. **-c)** 76 m.

-d) 78 m.

Emmanchure : À 42 cm de hauteur

totale, **rabattre** 5 m. avant et 5 m. après

chaque marqueur pour l'emmanchure

(= 10 m.).

On obtient : **-a)** 58 m. **-b)** 62 m. **-c)** 66 m. **-d)**

68 m. et mettre les m. en **attente**.

Tric. une deuxième manche identique.

Empiècement : avec le câble de 80,

récupérer, sans les tricoter, les m.

comme suit :

Récupérer les 12 m. des *côtes 1x1* (bande

de boutonnage) et **-a)** 29 m. **-b)** 34 m. **-c)**

38 m. **-d)** 42 m. du demi-devant droit, les

-a) 58 m. **-b)** 62 m. **-c)** 66 m. **-d)** 68 m.

d'une des manches, les **-a)** 82 m. **-b)** 90

m. **-c)** 98 m. **-d)** 106 m. du dos, les **-a)** 58

m. **-b)** 62 m. **-c)** 66 m. **-d)** 68 m. de l'autre

manche et les **-a)** 29 m. **-b)** 34 m. **-c)** 38

m. **-d)** 42 m. et les 12 m. des *côtes 1x1* du

demi-devant gauche.

On obtient : -a) 280 m. -b) 306 m. -c) 330 m. -d) 350 m.

Continuer à tricoter toutes les m. en commençant par un rg endroit et placer des marqueurs comme suit : 12 m. en *côtes 1x1* (bande de boutonnage), -a) 28 m. -b) 33 m. -c) 37 m. -d) 41 m. en *jersey end.* (demi-devant droit), marqueur, **2 m. emmanchure**, marqueur, -a) 56 m. -b) 60 m. -c) 64 m. -d) 66 m. (manche), marqueur, **2 m. emmanchure**, marqueur, -a) 80 m. -b) 88 m. -c) 96 m. -d) 104 m. (dos), marqueur, **2 m. emmanchure**, marqueur, -a) 56 m. -b) 60 m. -c) 64 m. -d) 66 m. (manche), marqueur, **2 m. emmanchure**, marqueur, -a) 28 m. -b) 33 m. -c) 37 m. -d) 41 m. en *jersey end.*, 12 m. en *côtes 1x1* (bande de boutonnage) (demi-devant gauche).

Continuer en faisant des **diminutions** pour l'encolure à 12 m. du bord de chaque demi-devant alternativement tous les 2 et 4 rgs :

-a) 11 fois 1 m. -b) 12 fois 1 m.

-c) 14 fois 1 m. -d) 16 fois 1 m.

En même temps, faire des **diminutions** pour les emmanchures des demi-devants, avant et après les **2 m. emmanchure** sur chaque rg endroit de l'ouvrage comme suit :

Sur l'emmanchure du demi-devant :

-a) 16 fois 1 m. -b) 20 fois 1 m.

-c) 22 fois 1 m. -d) 24 fois 1 m.

Lorsque les 2 bandes de diminution se rejoignent, l'encolure et l'emmanchure, faire 3 **diminutions** d'1 m et faire une diminution avec les **2 m. emmanchure** de ce même côté.

Pour le reste des emmanchures, manches et du dos :

-a) 20 fois 1 m. -b) 23 fois 1 m.

-c) 25 fois 1 m. -d) 27 fois 1 m.

On obtient :

Demi-devant droit : 12 m. de la bande de boutonnage.

Manche : -a) 16 m. -b) 14 m. -c) 14 m.

-d) 12 m. et **1 m. emmanchure**

Dos : **1 m. emmanchure**, -a) 40 m.

-b) 44 m. -c) 46 m. -d) 50 m. et 1 m.

emmanchure

Manchette : **1 m. emmanchure** et -a) 16 m.

-b) 14 m. -c) 14 m. -d) 12 m.

Demi-devant gauche : 12 m. de la bande de boutonnage.

À -a) 44 cm -b) 45 cm -c) 46 cm -d) 47 cm

de hauteur totale, **rabattre** toutes les m.

sauf les 12 m. des bandes de boutonnage.

Tric. les 12 m. de la bande de boutonnage du demi-devant droit et mettre les 12 autres m. **en attente**.

Tric. jusqu'à atteindre -a) 42 cm -b)

46 cm -c) 48 cm -d) 52 cm de hauteur

totale, faire un *grafting* pour les **coudre** aux 12 autres m. de la bande de boutonnage gauche.

MONTAGE ET FINITIONS

Toutes les **coutures** se ferment au *pt. de côté*.

Coudre la bande de boutonnage tout au long de l'encolure et des manches.

Coudre les 10 m. que l'on a rabattues pour les emmanchures.

Coudre les boutons sur la bande de boutonnage du demi-devant gauche, en face de chaque boutonnière.

EN | CARDIGAN

SIZE: -a) 39 3/4" -b) 43 3/4" -c) 46 7/8" -d)

50 3/4" finished bust circumference

UK size: -a) 8-10 -b) 12-14 -c) 16-18

-d) 20-22

US size: -a) 4-6 -b) 8-10 -c) 12-14 -d) 16-18

The model in the photograph corresponds to size -a)

MATERIALS

FUNNY SOCKS & MORE: -a) 3 -b) 3 -c) 3

-d) 3 balls col. 150

4 buttons

Stitch markers

Circular Knitting Needles: Size 7 (U.S.)/(4.5 mm) with 16" (40 cm) & 32" (80 cm) cables

Stitches

Stockinette st, 1x1 ribbing, grafting

seams, side seams, round buttonholes, circular stockinette st, circular 1x1 ribbing, magic loop, armhole decreases (see explanation)

See basic stitches at:

www.katia.com/en/academy or on our [filkatia YouTube channel](https://www.youtube.com/channel/UCk...)

Armhole decreases: at right side edge: work 1 simple decrease, at left side edge: k2 tog.

GAUGE

Using the size 7 needles in *stockinette st*: 19 sts & 28 rows = 4"x4"

INSTRUCTIONS

Note: The back and the fronts are worked together as far as the armholes and then left **on hold**. Next, the sleeves are worked in circular as far as the armholes. Then, all the pieces are joined together and the work is continued in rows going back and forth.

Using the size 32" (80 cm) cable, **cast on**

-a) 192 -b) 210 -c) 226 -d) 242 sts and continue working in *1x1 ribbing*. **Note:** For neat edges, **slip** the first and penultimate sts on every row of the whole garment.

At the same time:

Buttonholes: work 4 *buttonholes* in the front button band at the right side edge (= 5 sts in from the edge) with the first *buttonhole* at a distance of 1 1/8" (3 cm) from the start and the other 3 *buttonholes* with a distance of 3 1/8" (8 cm) in between them.

When the cardigan measures 2" (5 cm) from the start, continue working with the following stitch distribution, placing stitch markers to separate the fronts from the back:

12 sts *1x1 ribbing* (button band), -a) 38

-b) 43 -c) 47 -d) 51 sts *stockinette st* (right

front) place stitch marker, -a) 92 -b) 100

-c) 108 -d) 116 sts *stockinette st* (back)

place stitch marker, -a) 38 -b) 43 -c) 47 -d)

51 sts *stockinette st* (left front) 12 sts *1x1*

ribbing (button band).

Neckline: When the cardigan measures

10 1/4" (26 cm) from the start, start to **decrease** at each edge (= 12 sts in from the edges) of every 2nd & 4th alternate row as follows: 1 st 4 times.

Armholes: When the cardigan measures 11 3/4" (30 cm) from the start, and with the wrong side of the work facing, **bind (cast off)** 5 sts before and after each stitch marker for the armholes = 10 sts per armhole, and leave the sts **on hold**.
Total: 12 sts in *1x1 ribbing* (button band) and **-a) 29 -b) 34 -c) 38 -d)** 42 sts at each front and **-a) 82 -b) 90 -c) 98 -d)** 106 sts at the back.

SLEEVES

Using the size 32" (80 cm) cable, **cast on -a) 44 -b) 48 -c) 52 -d)** 54 sts and continue working in *1x1 ribbing* using the *magic loop* technique. **Note:** place a stitch marker at the start of the round.

When the sleeve measures 2" (5 cm) from the start, continue working in *circular stockinette st*; **increasing** 1 st before and 1 st after the stitch marker, on every 8th round, as follows: 1 st 12 times.

Note: When the sleeve measures 3 7/8" (10 cm) from the start, **change** to the "16" (40 cm) cable and continue working in the round, but **without** using the *magic loop* technique.

Total: **-a) 68 -b) 72 -c) 76 -d)** 78 sts.

Armhole: When the sleeve measures 16 1/2" (42 cm) from the start, **bind (cast off)** 5 sts before and after the stitch marker for the armholes (= 10 sts).

Total: **-a) 58 -b) 62 -c) 66 -d)** 68 sts.

Leave these sts **on hold**.

Make another sleeve the same.

Yoke: Using the 32" (80 cm) cable, **bring** the sts **back into work** (without working them) in the following manner:

Bring back into work the 12 sts in *1x1 ribbing* (button band) **-a) 29 -b) 34 -c) 38 -d)** 42 sts from the right front, the **-a) 58 -b) 62 -c) 66 -d)** 68 sts from one sleeve, the **-a) 82 -b) 90 -c) 98 -d)** 106 sts from the back, the **-a) 58 -b) 62 -c) 66 -d)** 68 sts from the other sleeve

and the **-a) 29 -b) 34 -c) 38 -d)** 42 sts and the 12 sts in *1x1 ribbing* from the left front. Total: **-a) 280 -b) 306 -c) 330 -d)** 350 sts. Continue working all the sts, starting with a right side row of the work and placing stitch markers as instructed to follow:

Work 12 sts in *1x1 ribbing* (button band), **-a) 28 -b) 33 -c) 37 -d)** 41 sts in *stockinette st* (right front), place stitch marker, **2 armhole sts**, place stitch marker, **-a) 56 -b) 60 -c) 64 -d)** 66 sts (sleeve), place stitch marker, **2 armhole sts**, place stitch marker, **-a) 80 -b) 88 -c) 96 -d)** 104 sts (back), place stitch marker, **2 armhole sts**, place stitch marker, **-a) 56 -b) 60 -c) 64 -d)** 66 (sleeve), place stitch marker, **2 armhole sts**, place stitch marker, **-a) 28 -b) 33 -c) 37 -d)** 41 sts in *stockinette st*, 12 sts in *1x1 ribbing* (button band) (left front).

Continue **decreasing** for the neckline at each edge (= 12 sts in from the edges) of every 2nd & 4th alternate row as follows:

-a) 1 st 11 times -b) 1 st 12 times

-c) 1 st 14 times -d) 1 st 16 times

At the same time, decrease for the front armholes = before and after the **2 armhole sts** on every right side row of the work, as follows:

-a) 1 st 16 times -b) 1 st 20 times

-c) 1 st 22 times -d) 1 st 24 times

When the 2 decreases are next to each other = at the neckline and armhole, decrease 1 st 3 times also **decreasing** the **2 armhole sts** at this side.

For the other armholes, sleeves and back decrease:

-a) 1 st 20 times -b) 1 st 23 times

-c) 1 st 25 times -d) 1 st 27 times

Total:

Right front: 12 button band sts.

Sleeves: **-a) 16 -b) 14 -c) 14 -d)** 12 sts &

1 armhole st

Back: **1 armhole st -a) 40 -b) 44 -c) 46**

-d) 50 sts & 1 armhole st

Sleeve: **1 armhole st -a) 16 -b) 14 -c) 14**

-d) 12 sts.

Left front: 12 button band sts.

When the cardigan measures **-a) 17 3/8" (44 cm) -b) 17 3/4" (45 cm) -c) 18 1/8" (46 cm) -d) 18 1/2" (47 cm)** from the start, **bind (cast off)** all the sts **except** the 12 button band sts.

Continue working the 12 sts of the right front button band and leave the other 12 sts **on hold**.

Work until the right front band measures **-a) 16 1/2" (42 cm) -b) 18 1/8" (46 cm) -c) 18 7/8" (48 cm) -d) 20 1/2" (52 cm)** and then **sew** to the other 12 sts from the left front button band to it using *grafting*.

FINISHING (MAKING UP)

All the seams are **sewn** using *side seams*.

Sew the button band around the neckline and the top of the sleeves.

Sew the 10 sts that were cast off at the armholes.

Sew the buttons onto the left front button band at the same height as the buttonholes.

NL | WEST

MATEN: **-a) 38-40 -b) 42-44 -c) 46-48 -d) 50-52**

Het model van de foto komt overeen met de maat -a) 38-40

BENODIGD MATERIAAL

FUNNY SOCKS & MORE kl. 150: **-a) 3 -b) 3 -c) 3 -d) 3** bollen

4 knopen

Steenmarkeerders

Rondbreinaalden: Nr. 4 1/2 met kabels van 40 cm en 80 cm

Gebruikte steken

R. tric.st., boordsteek 1x1, naad d.m.v. grafting, naad d.m.v. platte kantssteek, ronde knoopsgaten

R. tric.st. rondgebreid, boordsteek 1x1 rondgebreid, magic loop, minderingen mouwinzetten (zie beschrijving)

Zie basissteken op:

www.katia.com/nl/academy/of/op/ons

YouTube-kanaal filkata

Minderingen mouwinzetten: op het rechter uiteinde: 1 enkele mindering, op het linker uiteinde: 2 st. samen r. breien.

STEEKVERHOUDING

In r. *tric.st.*, breinaalden nr. 4 ½
10x10 cm = 19 st. en 28 naalden.

UITVOERING

Opmerking: Het rugpand en de voorpanden worden samen tegelijkertijd gebreid tot aan de mouwinzetten, deze **laten wachten** en hierna worden de mouwen rondgebreid tot aan de mouwinzet, vervolgens worden alle delen samengenomen en wordt er verdergebreid in heen-en teruggaande naalden. Met de kabel van 80 cm, **-a)** 192 st. **-b)** 210 st. **-c)** 226 st. **-d)** 242 st. **opz.** Brei *boordsteek 1x1*. **Opmerking:** voor een mooie afwerking v.d. randen, bij het gehele werkstuk, de eerste st. en de voorlaatste st. van elke naald **zonder** te breien over laten glijden op de rechternaald.

Tegelijkertijd:

Knoopsgaten: maak 4 *knoopsgaten* over de sluiting op het rechter uiteinde, op 5 st. vanaf de kant, maak het eerste *knoopsgat* op 3 cm totale lengte en maak de andere 3 *knoopsgaten* met een onderlinge afstand tussen de knoopsgaten van 8 cm. Bij 5 cm totale lengte, verderbreien met de volgende steekverdeling en bevestig hierbij steekmarkeerders voor het scheiden v.d. voorpanden en het rugpand:

12 st. in *boordsteek 1x1* (sluiting), **-a)** 38 st. **-b)** 43 st. **-c)** 47 st. **-d)** 51 st. in r. *tric.st.* (rechter voorpand), bevestig een steekmarkeerder, **-a)** 92 st. **-b)** 100 st. **-c)** 108 st. **-d)** 116 st. in r. *tric.st.* (rugpand), bevestig een steekmarkeerder, **-a)** 38 st. **-b)** 43 st. **-c)** 47 st. **-d)** 51 st. in r. *tric.st.* (linker voorpand), 12 st. in *boordsteek 1x1* (sluiting).

Hals: Bij 26 cm totale lengte, verdergaan met **minderen** aan beide kanten, op 12 st.

vanaf elke kant, afwisselend elke 2e naald en elke 4e naald: 4 maal 1 st.

Mouwinzetten: Bij 30 cm totale lengte, voor de mouwinzet, in een naald aan de verkeerde kant v.h. werk, 5 st. vóór en 5 st. ná elke steekmarkeerder **afkanten**, 10 st. per mouwinzet en hierna de st. **laten wachten**.

Er zijn hierna: 12 st. in *boordsteek 1x1* (sluiting), **-a)** 29 st. **-b)** 34 st. **-c)** 38 st. **-d)** 42 st. bij elk voorpand en **-a)** 82 st. **-b)** 90 st. **-c)** 98 st. **-d)** 106 st. bij het rugpand.

MOUWEN

Met de kabel van 80 cm, **-a)** 44 st. **-b)** 48 st. **-c)** 52 st. **-d)** 54 st. **opz.** Brei *boordsteek 1x1 rondgebred* met de *magic loop* techniek.

Opmerking: bevestig een steekmarkeerder bij het begin v.d. naald.

Bij 5 cm totale lengte, verderbreien in r. *tric.st. rondgebred*, **meerder** hierbij op 1 st. vóór en 1 st. ná elke steekmarkeerder, elke 8e naald: 12 maal 1 st.

Opmerking: Bij 10 cm totale lengte, **wisselen** voor de kabel van 40 cm en rond verderbreien **zonder** de *magic loop*.

Er zijn hierna: **-a)** 68 st. **-b)** 72 st. **-c)** 76 st. **-d)** 78 st.

Mouwinzet: Bij 42 cm totale lengte, voor de mouwinzet **afkanten** op 5 st. vóór de steekmarkeerder en 5 st. ná de steekmarkeerder (= 10 st.).

Er zijn hierna: **-a)** 58 st. **-b)** 62 st. **-c)** 66 st. **-d)** 68 st. De st. **laten wachten**.

Brei de andere mouw op dezelfde manier.

Bovenstuk: met de kabel van 80 cm, de st. **opnemen zonder** deze te breien, op de volgende manier:

De 12 st. in *boordsteek 1x1* (sluiting) **opnemen** en **-a)** 29 st. **-b)** 34 st. **-c)** 38 st. **-d)** 42 st. v.h. rechter voorpand **opnemen**, de **-a)** 58 st. **-b)** 62 st. **-c)** 66 st. **-d)** 68 st. van een mouw **opnemen**, de **-a)** 82 st. **-b)** 90 st. **-c)** 98 st. **-d)** 106 st. v.h. rugpand **opnemen**, de **-a)** 58 st. **-b)** 62 st. **-c)** 66 st. **-d)** 68 st. v.d. andere mouw **opnemen** en de **-a)** 29 st. **-b)** 34 st. **-c)** 38 st. **-d)** 42 st.

en de 12 st. *boordsteek 1x1* (sluiting) v.h. linker voorpand **opnemen**.

Er zijn hierna in totaal: **-a)** 280 st. **-b)** 306 st. **-c)** 330 st. **-d)** 350 st.

Verderbreien over alle st., beginnend met een naald aan de goede kant v.h. werk en bevestig steekmarkeerders op de volgende manier:

12 st. in *boordsteek 1x1* (sluiting), **-a)** 28 st. **-b)** 33 st. **-c)** 37 st. **-d)** 41 st. in r. *tric.st.* (rechter voorpand, steekmarkeerder, **2 st. mouwinzet**, steekmarkeerder, **-a)** 56 st. **-b)** 60 st. **-c)** 64 st. **-d)** 66 st. (mouw), steekmarkeerder, **2 st. mouwinzet**, steekmarkeerder, **-a)** 80 st. **-b)** 88 st. **-c)** 96 st. **-d)** 104 st. (rugpand), steekmarkeerder, **2 st. mouwinzet**, steekmarkeerder, **-a)** 56 st. **-b)** 60 st. **-c)** 64 st. **-d)** 66 st. (mouw), steekmarkeerder **2 st. mouwinzet**, steekmarkeerder, **-a)** 28 st. **-b)** 33 st. **-c)** 37 st. **-d)** 41 st. in r. *tric.st.*, 12 st. in *boordsteek 1x1* (sluiting) (linker voorpand).

Verdergaan met **minderen** voor de hals, aan beide kanten, op 12 st. vanaf elke kant, afwisselend elke 2e naald en elke 4e naald:

-a) 11 maal 1 st. **-b)** 12 maal 1 st.

-c) 14 maal 1 st. **-d)** 16 maal 1 st.

Tegelijkertijd, minderen voor de mouwinzetten v.d. voorpand, vóór en ná de **2 st. mouwinzet**, in elke naald aan de goede kant v.h. werk, op de volgende manier:

Bij de mouwinzet v.h. voorpand:

-a) 16 maal 1 st. **-b)** 20 maal 1 st.

-c) 22 maal 1 st. **-d)** 24 maal 1 st.

Wanneer de 2 minderingen samenkomen, hals en mouwinzet, minder 3 maal 1 st.

Minder hierbij ook de **2 st. mouwinzet** aan deze kant.

Bij de andere mouwinzetten, mouwen en rugpand:

-a) 20 maal 1 st. **-b)** 23 maal 1 st.

-c) 25 maal 1 st. **-d)** 27 maal 1 st.

Er zijn hierna:

Rechter voorpand: 12 st. v.d. sluiting.

Mouw: **-a)** 16 st. **-b)** 14 st. **-c)** 14 st. **-d)** 12 st. en 1 st. **mouwinzet**

Rugpand: 1 st. **mouwinzet**, **-a)** 40 st.

–b) 44 st. –c) 46 st. –d) 50 st. en 1 st.
mouwinzet
Mouw: **1 st. mouwinzet** en –a) 16 st. –b)
14 st. –c) 14 st. –d) 12 st.

Linker voorpand: 12 st. v.d. sluiting.
Bij –a) 44 cm –b) 45 cm –c) 46 cm –d) 47
cm totale lengte, alle st. **afk., behalve**
de 12 st. v.d. sluitingen.

Verderbreien over de 12 st. v.d. sluiting
v.h. rechter voorpand en de andere 12
st. **laten wachten**.

Breien tot –a) 42 cm –b) 46 cm –c) 48 cm
–d) 52 cm totale lengte bereikt is en **naaien**
d.m.v. *grafting* aan de andere 12 st. v.d.
sluiting v.h. linker voorpand.

IN ELKAAR ZETTEN EN AFWERKEN

Alle naden worden **genaaid** d.m.v. *platte*
kantsteek.

Naai de sluiting rondom de halzen en
mouwen.

Naai de 10 st. die afgekant zijn bij de
mouwen.

Naai de knopen aan de sluiting
v.h. linker voorpand, tegenover de
knoopsgaten v.h. rechter voorpand.

DE | JACKE

GRÖSSEN: –a) 36-38 –b) 40-42 –c) 44-46
–d) 48-50

Das Modell auf dem Foto entspricht der Größe –a) 36-38

MATERIAL

FUNNY SOCKS & MORE Fb. 150: –a) 3 –b)
3 –c) 3 –d) 3 Knäuel
4 Knöpfe

Maschenmarkierer

Rund-Stricknadel: Nr. 4,5 Länge 40 cm
und 80 cm

Muster

Glatt re., Rippenmuster 1x1, Naht
in der Grafting-Technik, Naht im
Matratzenstich, runde Knopflöcher,
glatt re. in Rd., Rippenmuster 1x1
in Rd., Magic Loop, Abnahmen
Armschräge (s. Anleitung)

Siehe die Basismuster auf:
www.katia.com/de/academy oder auf
unserem YouTube Kanal filkatia

Abnahmen Armschräge: rechte Seite: 1
einfache Abnahme, linke Seite: 2 M. re.
zusammenstricken

ZUSAMENPROBE

Glatt re., Ndl. Nr. 4,5
10x10 cm = 19 M. und 28 R.

ANLEITUNG

Hinweisen: Rücken- und Vorderteile werden
bis zum Armausschnitt in einem Teil
gestrickt und dann stillgelegt. Die Ärmel
werden bis zu den Armausschnitten in Rd.
gestrickt. Anschließend werden alle Teile
zusammengenommen und es wird in Hin-
und Rück-Reihen weitergearbeitet.

Mit der Ndl-Länge 80 cm –a) 192 M. –b)
210 M. –c) 226 M. –d) 242 M. **anschlagen**.

Im *Rippenmuster 1x1* stricken. **Hinweis:**
Damit die Ränder schön dicht werden
in allen R. die erste und die vorletzte M.
lediglich abheben und nicht stricken.

Gleichzeitig:

Knopflöcher: 4 *Knopflöcher* in die Leiste
am rechten Rand im Abstand von 5 M.
zum Rand arbeiten. Das 1. *Knopfloch*
in 3 cm Gesamthöhe und die nächsten
3 *Knopflöcher* mit einem Abstand
zueinander von 8 cm arb.

In 5 cm Gesamthöhe mit der folgenden
Maschenverteilung weiterstricken
und gleichzeitig Maschenmarkierer
zur Trennung der Vorderteile vom
Rückenteil setzen:

12 M. *Rippenmuster 1x1* (Leiste), –a) 38
M. –b) 43 M. –c) 47 M. –d) 51 M. *glatt re.*
(rechtes Vorderteil), 1 Maschenmarkierer
setzen, –a) 92 M. –b) 100 M. –c) 108
M. –d) 116 M. *glatt re.* (Rückenteil), 1
Maschenmarkierer setzen, –a) 38 M.
–b) 43 M. –c) 47 M. –d) 51 M. *glatt re.*
(linkes Vorderteil) 12 M. *Rippenmuster*
1x1 (Leiste).

Halsausschnitt: In 26 cm Gesamthöhe
weiterstricken und beidseitig im

Abstand von 12 M. (Leiste) zum Rand
abwechselnd in jeder 2. und 4. R. 4-mal
1 M. **abnehmen**.

Armausschnitt: In 30 cm Gesamthöhe
in einer Rück-R. 5 M. vor und 5 M. nach jedem
Maschenmarkierer **abketten** (= 10 M. pro
Armausschnitt) und die M. **stilllegen**.

Es bleiben: 12 M. *Rippenmuster 1x1*
(Leiste) und –a) 29 M. –b) 34 M. –c) 38
M. –d) 42 M. für jedes Vorderteil sowie
–a) 82 M. –b) 90 M. –c) 98 M. –d) 106 M.
für das Rückenteil.

ÄRMEL

Mit der Ndl-Länge 80 cm –a) 44 M. –b)
48 M. –c) 52 M. –d) 54 M. **anschlagen**. Im
Rippenmuster 1x1 in Rd. in der *Magic Loop*
Technik arb. **Hinweis:** 1 Maschenmarkierer
an den Rd-Anfang setzen.

In 5 cm Gesamthöhe in *glatt re. in Rd.*
weiterstricken und beidseitig 1 M. vor und
1 M. nach dem Maschenmarkierer wie folgt
zunehmen: in 8. Rd. 12-mal 1 M.

Hinweis: In 10 cm Gesamthöhe auf die
Ndl-Länge 40 cm **wechseln** und weiter in
Rd. stricken.

Gesamt: –a) 68 M. –b) 72 M. –c) 76 M.
–d) 78 M.

Armausschnitt: In 42 cm Gesamthöhe für
den Armausschnitt 5 M. vor und 5 M. nach
dem Maschenmarkierer **abketten** (= 10 M.
Armausschnitt).

Es bleiben: –a) 58 M. –b) 62 M. –c) 66 M.
–d) 68 M. Die M. **stilllegen**.

Einen 2. identischen Ärmel stricken.

Passé: Mit der Ndl-Länge 80 cm die M.
wie folgt **wieder aufnehmen**, ohne sie zu
stricken: 12 M. *Rippenmuster 1x1* (Leiste) und
–a) 29 M. –b) 34 M. –c) 38 M. –d) 42 M. des
rechten Vorderteils, –a) 58 M. –b) 62 M. –c)
66 M. –d) 68 M. eines Ärmels, –a) 82 M. –b)
90 M. –c) 98 M. –d) 106 M. des Rückenteils,
–a) 58 M. –b) 62 M. –c) 66 M. –d) 68 M. des
2. Ärmels und die –a) 29 M. –b) 34 M. –c) 38
M. –d) 42 M. sowie die 12 M. *Rippenmuster*
1x1 (Leiste) des linken Vorderteils.

Gesamt: –a) 280 M. –b) 306 M. –c) 330
M. –d) 350 M.

Mit allen M. in einer Hinr. weiterstricken und wie folgt Maschenmarkierer setzen:

12 M. *Rippenmuster 1x1* (Leiste), **-a)** 28

M. **-b)** 33 M. **-c)** 37 M. **-d)** 41 M. *glatt re.*

(rechtes Vorderteil), Maschenmarkierer,

2 M. Armschräge, Maschenmarkierer,

-a) 56 M. **-b)** 60 M. **-c)** 64 M. **-d)** 66

M. (Ärmel), Maschenmarkierer, **2 M.**

Armschräge, Maschenmarkierer, **-a)** 80 M.

-b) 88 M. **-c)** 96 M. **-d)** 104 M. (Rückenteil),

Maschenmarkierer, **2 M. Armschräge**,

Maschenmarkierer, **-a)** 56 M. **-b)** 60 M. **-c)**

64 M. **-d)** 66 M. (Ärmel), Maschenmarkierer,

2 M. Armschräge, Maschenmarkierer, **-a)**

28 M. **-b)** 33 M. **-c)** 37 M. **-d)** 41 M. *glatt*

re., 12 M. *Rippenmuster 1x1* (Leiste) (linkes

Vorderteil).

Für den Halsausschnitt weiter im

Abstand von 12 M. (Leisten) zu den

abwechselnd in jeder 2. und 4. R. wie

folgt **abnehmen**:

-a) 11-mal 1 M. **-b)** 12-mal 1 M.

-c) 14-mal 1 M. **-d)** 16-mal 1 M.

Gleichzeitig für die Armausschnitte an

den Vorderteilen vor und nach den **2**

M. Armschräge in jeder Hinr. wie folgt

abnehmen:

Armschräge an den Vorderteilen:

-a) 16-mal 1 M. **-b)** 20-mal 1 M.

-c) 22-mal 1 M. **-d)** 24-mal 1 M.

Wenn die **Abnehmen** Halsausschnitt und

Armschräge aufeinander treffen 3-mal 1 M.

Abnehmen dabei auch die **2 M. Armschräge**

auf der Seite **abnehmen**.

An den verbleibenden Armschrägen

(Ärmel und Rückenteil) wie folgt

abnehmen:

-a) 20-mal 1 M. **-b)** 23-mal 1 M.

-c) 25-mal 1 M. **-d)** 27-mal 1 M.

Es bleiben:

Rechtes Vorderteil: 12 M. Leiste

Ärmel: **-a)** 16 M. **-b)** 14 M. **-c)** 14 M. **-d)**

12 M. und **1 M. Armschräge**

Rückenteil: **1 M. Armschräge**, **-a)** 40 M.

-b) 44 M. **-c)** 46 M. **-d)** 50 M. und **1 M.**

Armschräge

Manga: **1 M. Armschräge** und **-a)** 16 M.

-b) 14 M. **-c)** 14 M. **-d)** 12 M.

Linkes Vorderteil: 12 M. Leiste

In **-a)** 44 cm **-b)** 45 cm **-c)** 46 cm **-d)** 47 cm

Gesamthöhe alle M. bis auf die 12 M. der

Leisten **abketten**.

Mit den 12 M. der Leisten des rechten

Vorderteils weiterstricken und die 12 M.

der Leiste am linken Vorderteil **stilllegen**.

Bis zu einer Gesamthöhe von **-a)** 42

cm **-b)** 46 cm **-c)** 48 cm **-d)** 52 cm

weiterstricken und die M. in der *Grafting-*

Technik an die 12 M. der Leiste am linken

Vorderteil **nähen**.

AUSARBEITUNG UND

FERTIGSTELLUNG

Alle Nähte werden im *Matratzenstich*

genäht.

Die Leisten an den Ausschnitt nähen.

Die 10 M. an den Armausschnitten

zunähen.

Die Knöpfe in Höhe der Knopflöcher auf die

Leiste am linken Vorderteil **nähen**.

IT | CARDIGAN

TAGLIE: -a) 42-44 **-b)** 46-48 **-c)** 50-52

-d) 54-56

Il modello in fotografia corrisponde

alla taglia: -a) 42-44

MATERIALE

FUNNY SOCKS & MORE col. 150: **-a)** 3 **-b)**

3 **-c)** 3 **-d)** 3 gomitoli

4 bottoni

Marcatori

Ferri circolari: 4,5 mm con cavi da 40 cm e

da 80 cm

Punti

M. Rasata, Coste 1x1, Unione a p.

maglia, Cucitura a p. materasso, Asole

tonde

M. Rasata in tondo, Coste 1x1 in tondo,

Magic loop, Diminuzioni scalfi (v.

spiegazione)

Vedi i Punti di Base su:

www.katia.com/it/academy o sul

nostro canale YouTube filkatia

Diminuzioni scalfi: lato destro: 1
accavallata semplice, lato sinistro: 2 m.
insieme a dir.

CAMPIONE

Con i ferri da 4,5 mm, a *M. Rasata*

10x10 cm = 19 m. x 28 f.

REALIZZAZIONE

Nota: si lavorano il dietro e i davanti in un pezzo unico fino agli scalfi, si tengono in **sospeso** e si lavorano le maniche in tondo fino allo scalfio, poi si uniscono tutte le parti e si lavora in f. di andata e ritorno.

Con il cavo da 80 cm **avviare -a)** 192

-b) 210 m. **-c)** 226 m. **-d)** 242 m.

e lavorare a *coste 1x1*. **Nota:** affinché i margini siano puliti, far passare la prima e la penultima m. di ogni f. **senza** lavorarle in tutto il capo.

Contemporaneamente:

Asole: lavorare 4 *asole* sul bordo del lato destro a 5 m. dal margine, facendo la prima *asola* a 3 cm di latezza e le altre 3 *asole* a una distanza l'una dall'altra di 8 cm.

A 5 cm di altezza, cont. a lavorare con la seguente distribuzione di m. e mettere

marcatori per separare i davanti e il dietro:

12 m. a *coste 1x1* (bordo), **-a)** 38 m. **-b)** 43

m. **-c)** 47 m. **-d)** 51 m. a *m. ras.* (davanti

destra) mettere un marcatore, **-a)** 92 m.

-b) 100 m. **-c)** 108 m. **-d)** 116 m. a *m. ras.*

(dietro) mettere un marcatore, **-a)** 38

m. **-b)** 43 m. **-c)** 47 m. **-d)** 51 m. a *m. ras.*

(davanti sinistro) 12 m. a *coste 1x1* (bordo).

Scollo: A 26 cm di altezza, cont.

diminuendo su entrambi i lati a 12 m. dai margini ogni 2 e 4 f. alternativamente: 4 volte 1 m.

Scalfi: A 30 cm di altezza, **chiudere** su un f. dal rov. del lavoro per lo scalfio 5 m. prima e 5 m. dopo ciascun marcatore, 10 m. per scalfio e tenere le m. in **sospeso**.

Totale: 12 m. a *coste 1x1* (bordo) **-a)**

29 m. **-b)** 34 m. **-c)** 38 m. **-d)** 42 m. su

ciascun davanti e **-a)** 82 m. **-b)** 90 m. **-c)**

98 m. **-d)** 106 m. sul dietro.

MANICHE

Con il cavo da 80 cm **avviare** -a) 44 m. -b) 48 m. -c) 52 m. -d) 54 m. e lavorare a *coste 1x1 in tondo* con la tecnica de *magic loop*. **Nota:** mettere un marcatore all'inizio del f.

A 5 cm di altezza, cont. a lavorare a *m. ras. in tondo*, **aumentando** 1 m. prima e 1 m. dopo il marcatore ogni 8 f.: 12 volte 1 m.

Nota: A 10 cm di altezza, **passare** al cavo da 40 cm e lavorare in tondo **senza** il *magic loop*.

Totale: -a) 68 m. -b) 72 m. -c) 76 m. -d) 78 m.

Scalfo: A 42 cm di altezza, **chiudere** per lo scalfo, 5 m. prima del marcatore e 5 m. dopo il marcatore (= 10 m.).

Totale: -a) 58 m. -b) 62 m. -c) 66 m. -d) 68 m. e tenere le m. in **sospeso**.

Lavorare l'altra manica allo stesso modo.

Carré: con il cavo da 80 cm, **riprendere** man mano le m., **senza** lavorarle, nel seguente modo:

Riprendere le 12 m. a *coste 1x1* (bordo) e -a) 29 m. -b) 34 m. -c) 38 m. -d) 42 m. del davanti destro, le -a) 58 m. -b) 62 m. -c) 66 m. -d) 68 m. di una manica, le -a) 82 m. -b) 90 m. -c) 98 m. -d) 106 m. del dietro, le -a) 58 m. -b) 62 m. -c) 66 m. -d) 68 m. dell'altra manica e le -a) 29 m. -b) 34 m. -c) 38 m. -d) 42 m. e le 12 m. a *coste 1x1* (bordo) del davanti sinistro.

Totale: -a) 280 m. -b) 306 m. -c) 330 m. -d) 350 m.

Cont. a lavorare con tutte le m. iniziando su un f. dal dir. del lavoro e mettere marcatori nel seguente modo:

12 m. a *coste 1x1* (bordo), -a) 28 m.

-b) 33 m. -c) 37 m. -d) 41 m. a *m. ras.* (davanti destro), marcatore, **2 m. scalfo**, marcatore, -a) 56 m. -b) 60 m. -c) 64 m. -d) 66 m. (manica), marcatore, **2 m. scalfo**, marcatore, -a) 80 m. -b) 88 m. -c) 96 m. -d) 104 m. (dietro), marcatore, **2 m. scalfo**, marcatore, -a) 56 m. -b) 60 m. -c) 64 m. -d) 66 m. (manica), marcatore, **2 m. scalfo**, marcatore, -a) 28 m. -b) 33 m. -c)

37 m. -d) 41 m. a *m. ras.*, 12 m. a *coste 1x1* (bordo) (davanti sinistro).

Cont. **diminuendo** per lo scollo su entrambi i lati a 12 m. dai margini ogni 2 e 4 f. alternativamente:

-a) 11 volte 1 m. -b) 12 volte 1 m.

-c) 14 volte 1 m. -d) 16 volte 1 m.

Contemporaneamente diminuire per gli scalfi dei davanti prima e dopo le **2 m. scalfo** su ogni f. dal dir. del lavoro nel seguente modo:

Sullo scalfo del davanti:

-a) 16 volte 1 m. -b) 20 volte 1 m.

-c) 22 volte 1 m. -d) 24 volte 1 m.

Quando si uniscono le 2 diminuzioni, scollo e scalfo, diminuire 3 volte 1 m.

diminuendo anche le **2 m. scalfo** di questo lato.

Sugli altri scalfi, maniche e dietro:

-a) 20 volte 1 m. -b) 23 volte 1 m.

-c) 25 volte 1 m. -d) 27 volte 1 m.

Totale:

Davanti destro: 12 m. del bordo.

Manica: -a) 16 m. -b) 14 m. -c) 14 m. -d)

12 m. e **1 m. scalfo**

Dietro: **1 m. scalfo**, -a) 40 m. -b) 44 m. -c) 46 m. -d) 50 m. e **1 m. scalfo**

Manica: **1 m. scalfo** e -a) 16 m. -b) 14 m. -c) 14 m. -d) 12 m.

Davanti sinistro: 12 m. del bordo, A -a) 44 cm -b) 45 cm -c) 46 cm -d) 47 cm di altezza, **chiudere** tutte le m. **eccetto** le 12 m. dei bordi.

Cont. a lavorare con le 12 m. del bordo del davanti destro e tenere le altre 12 m. in **sospeso**.

Lavorare fino ad avere -a) 42 cm -b) 46 cm -c) 48 cm -d) 52 cm di altezza e **cuire** a *p. maglia* con le altre 12 m. del bordo del davanti sinistro.

FINITURE

Tutte le **cuiture** vanno eseguite a *p. materasso*.

Cuire il bordo attorno agli scoll e maniche.

Cuire le 10 m. chiuse degli scalfi.

Cuire i bottoni sul bordo del davanti sinistro all'altezza delle asole.

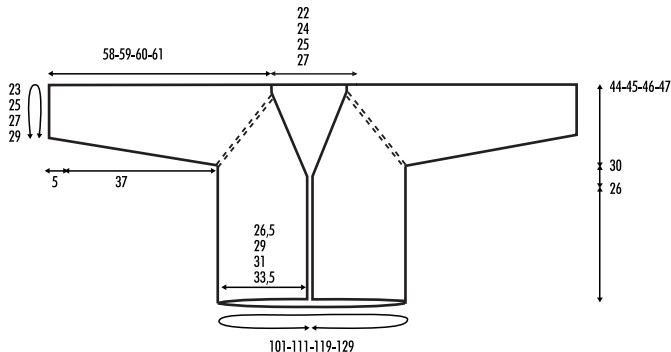



150



151



152



153



154



155